

## Sorginen kartak : muntaia-fitxa

### Hiztegia

zenbaki  
zilo  
ikusi  
agertu  
gorde

	4	11	
		3	7
16	8		15
	12		

BAI	
3	<input type="checkbox"/>
	<input type="checkbox"/>
	EZ

		2	
	3		7
1		8	
	6		5

### Materiala

- aizturrak
- kola

### Jarduera

- Notizia edo muntaia-fitxa irakurri ondoan eraikitzeari lotu (ikaslearen fitxa ikus)
- Muntaia urratsez urrats eginen da argibideak ongi irakurri eta ulertu ondoan.
- Eskulana bukatu eta, ikasle bakoitza lagun batekin entseatuko da jokoaren egitera.
- Jokoaren ulermena : nolaz da horrela ?  
Ulertzen ahal dea ?

Sorginen kartak (1)	<b>Helburua :</b>	<b>Gaiari doakion jakintasuna :</b>	<b>Hizkuntzari doakion jakintasuna :</b>
---------------------	-------------------	-------------------------------------	--

Materiala : Kartoizko papera (den gutienetik 160 g-koa)

Eskala : 1/2

### Kartak nola egin

- Lau kartak paperean marraz eta motz itzazu.
- Gune grisak aitzurrez motz.
- Karten aitzinaldean zifrak idatz.
- Berdin egizu lehen kartaren gibelaldean.
- BAI edo EZ idatz karten gibelaldean eta bakoitzaren zenbakia 2., 3. eta 4. kartetan.

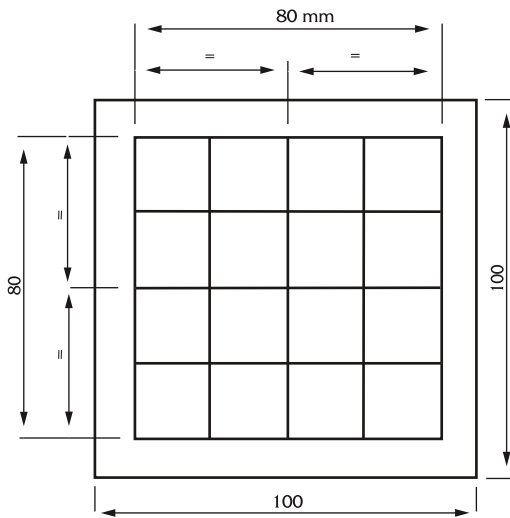

### LEHEN KARTA

### Gibelaldea

<b>EZ</b>	<b>BAI</b>			
	9	11	2	1
	10	12	4	3
	6	5	13	15
	8	7	14	16

		2	
	3		7
1		8	
	6		5

### Aitzinaldea

### 2. karta

	13		1
		5	7
1	9		
3	15		11

### Gibelaldea (Esk. : 1/4)

<b>BAI</b>	
2	
	<b>EZ</b>

### 3. karta

	4	11	
		3	7
16	8		15
	12		

### Gibelaldea (Esk. : 1/4)

<b>BAI</b>	
3	
	<b>EZ</b>

### 4. karta

		10	
			3
1		12	
9	11	2	4

### Gibelaldea (Esk. : 1/4)

<b>BAI</b>	
4	
	<b>EZ</b>

### Jokoa nola egin

Lau kartak sailka itzazu lehena aitzinean emanez, laugarreneraino. BAI hitza karta gibelean, gaineke aldean agertu behar zaizu (zuri bakarrik).

1 eta 16 arteko zenbaki bat hautaraz ezazu eta galda ea zenbaki hori lehen kartan kokatzen den. Karta hori gibelean emazu, emana izan zaizun erantzuna (bai edo ez) gaineke aldean ezarriz. Karta guzientzat berdin egizu. Erantzuna azken kartako laukittoan irakur dezakezu.

Izena :	Ikas neurria			Norekin egina			Eguna :
	ona	artekoa	eskasa	heldu batekin	lagun batekin	bakarrik	

Sorginen kartak (2)	<b>Helburua :</b>	<b>Gaiari doakion jakintasuna :</b>	<b>Hizkuntzari doakion jakintasuna :</b>
---------------------	-------------------	-------------------------------------	--

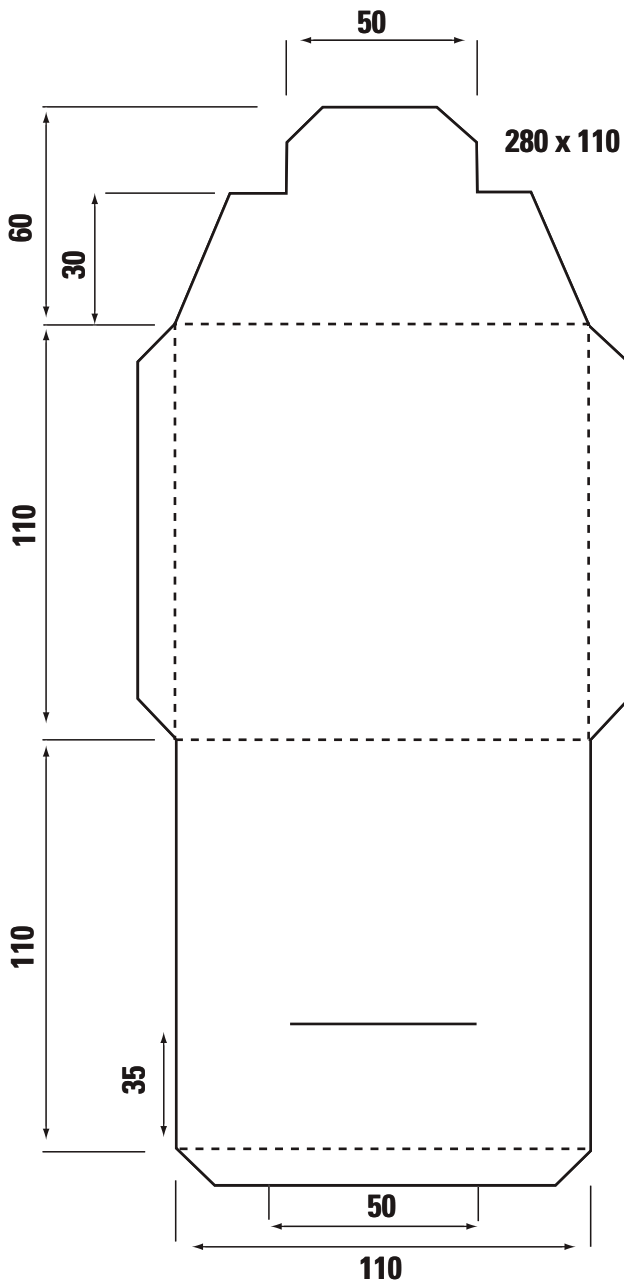

Eskala : 1/2

## Karten moltsa nola egin

### Materiala :

A4 papera, bederen 160 g-koa.

### Kodea :

..... Barne tolesdura

\_\_\_\_\_ Aizturrez moztekoa

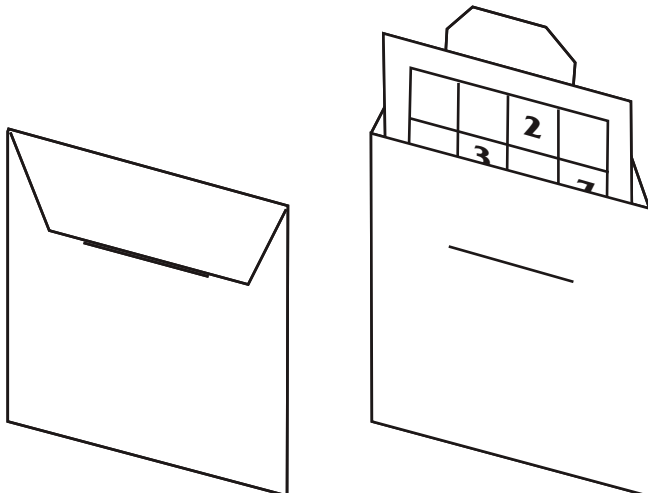

Izena :	Ikas neurria			Norekin egina			Eguna :
	ona	artekoa	eskasa	heldu batekin	lagun batekin	bakarrik	